

QUILINOX®

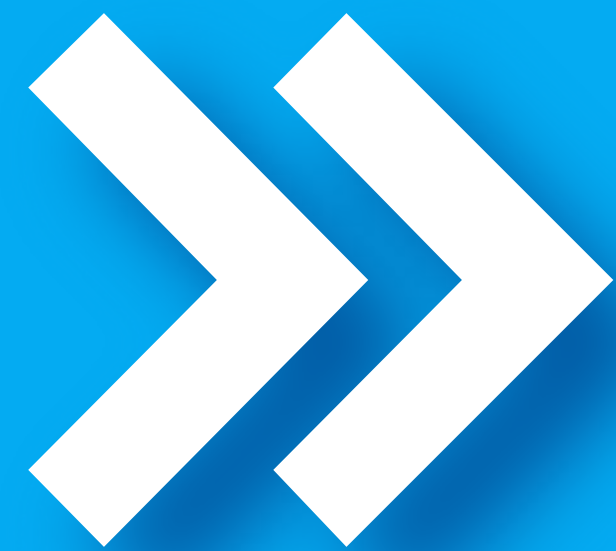

La calidad y la higiene como ejes centrales

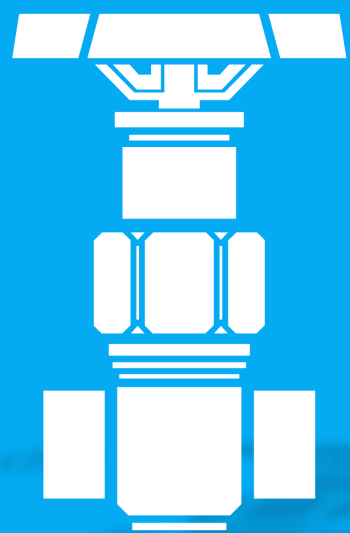
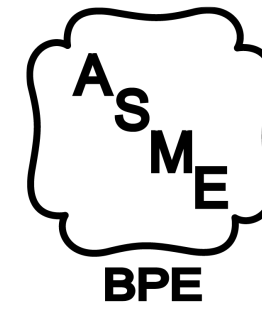
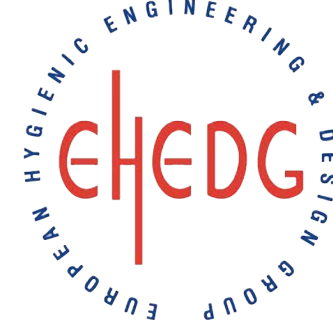

9 Delegados comerciales

Siempre escuchándote para conocer tus necesidades y ofrecerte lo que necesitas

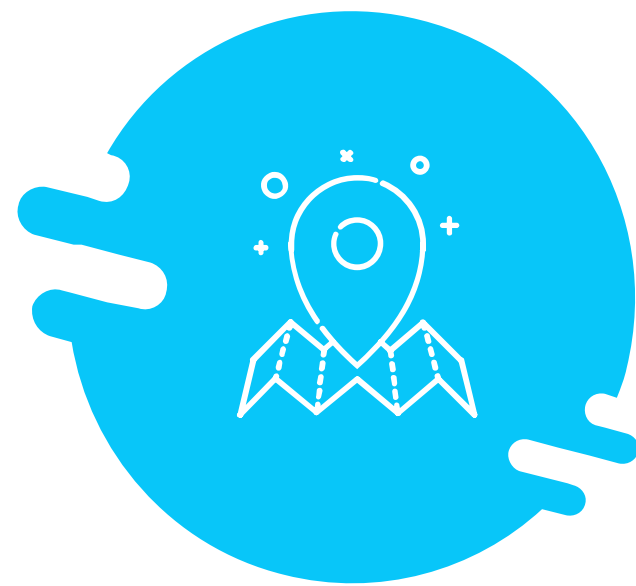

18 Marcas exclusivas



● Equipo Humano ●

40 PERSONAS multidisciplinares a tu servicio, para que tus dudas se conviertan en certezas

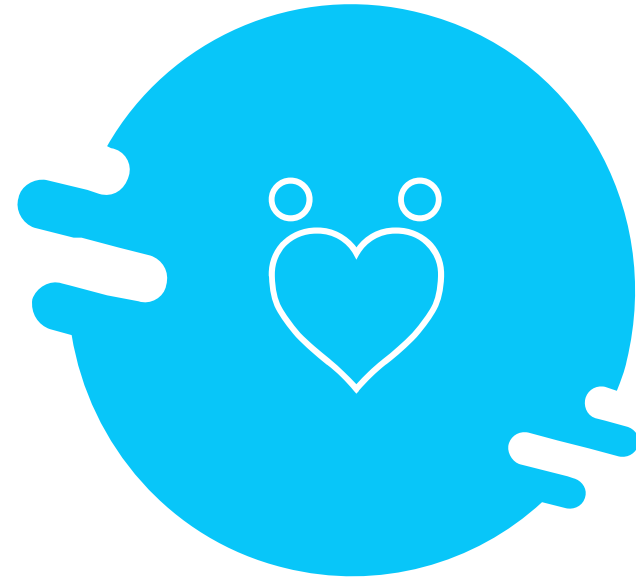

● 40 años ●

Con nuestros clientes

Resumidos en rentabilidad mutua, satisfacción, confianza, eficiencia y espíritu de mejora constante.

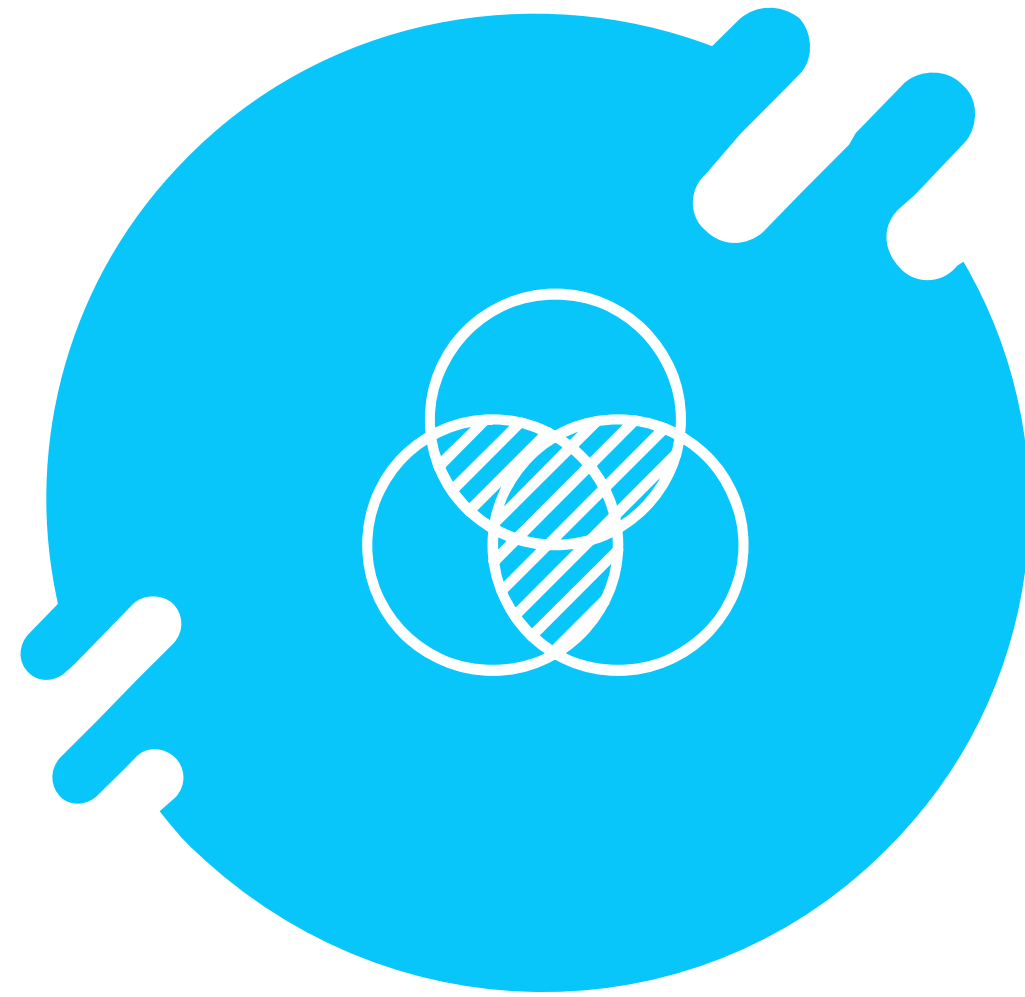

No hay nadie como nosotros, porque no hay nadie como TÚ

Ponemos en común nuestro conocimiento acumulado durante estos 40 años, todos los proveedores a los que podemos acceder, con lo más importante: tus necesidades.

Sectores



Alimentario



Farmacéutico



Cosmético



Sectores



Bebidas



Medioambiente



Químico

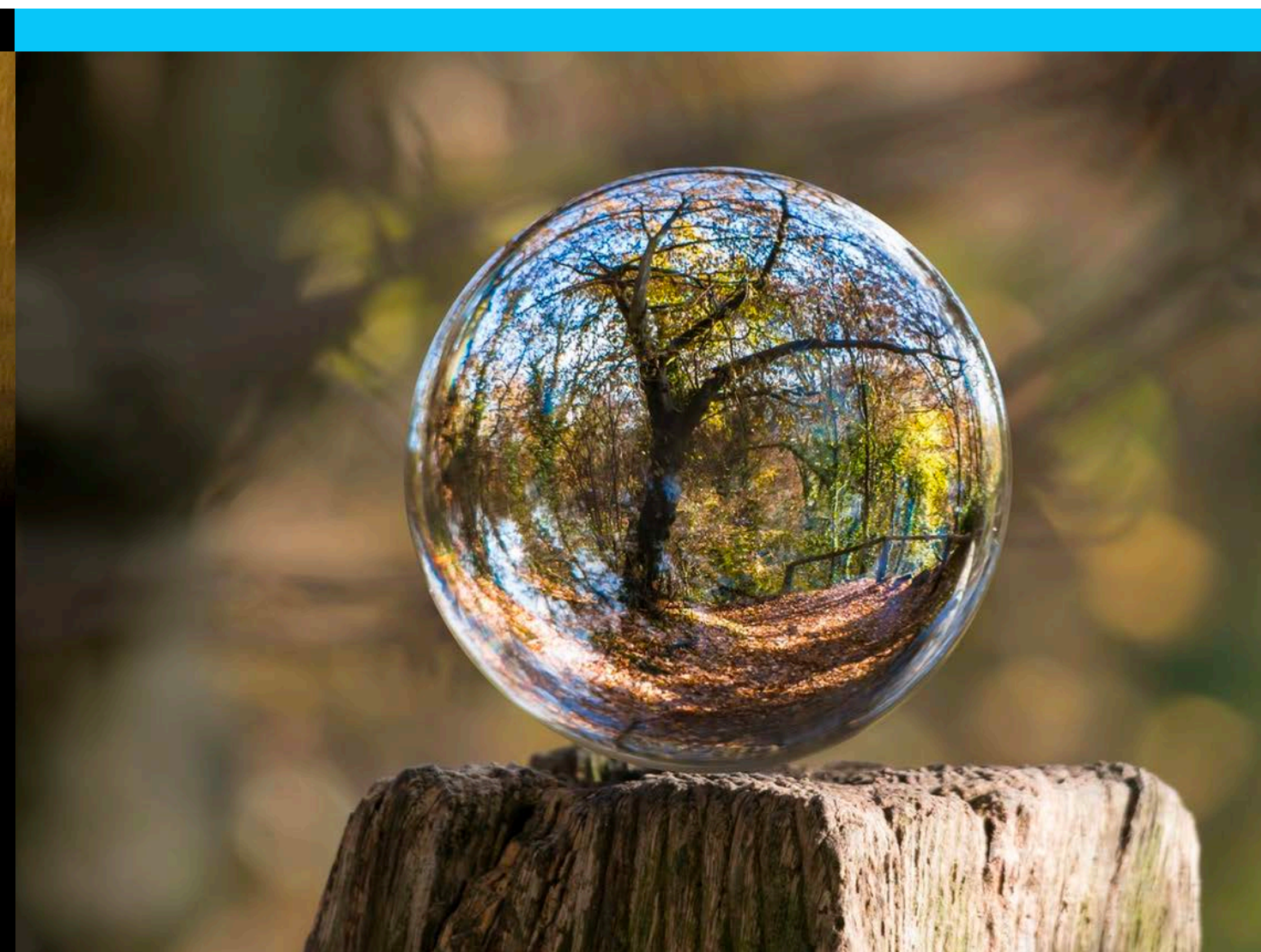



- Bombas de fabricación Europea
- Sanitarias alimentarias
- Calidad AISI 316
- Bombas Centrífugas, Autoaspirantes, Neumáticas, Volumétricas

VER MÁS DE CSF





Grade "A"
Pasteurized
Milk
Ordinance

- Válvulas de fabricación Europea
- Sanitarias alimentarias
- Válvulas de mariposa, esfera, multivías, seguridad, pistón, de fondo, modulantes, manuales y automáticas.

VER MÁS DE
BARDIANI



BARDIANI
VALVOLE





- Bombas lobulares – volumétricas europeas
- Elevada facilidad de sanitización
- Tratamiento delicado de los productos, protegiendo las propiedades organolépticas

VER MÁS DE OMAC

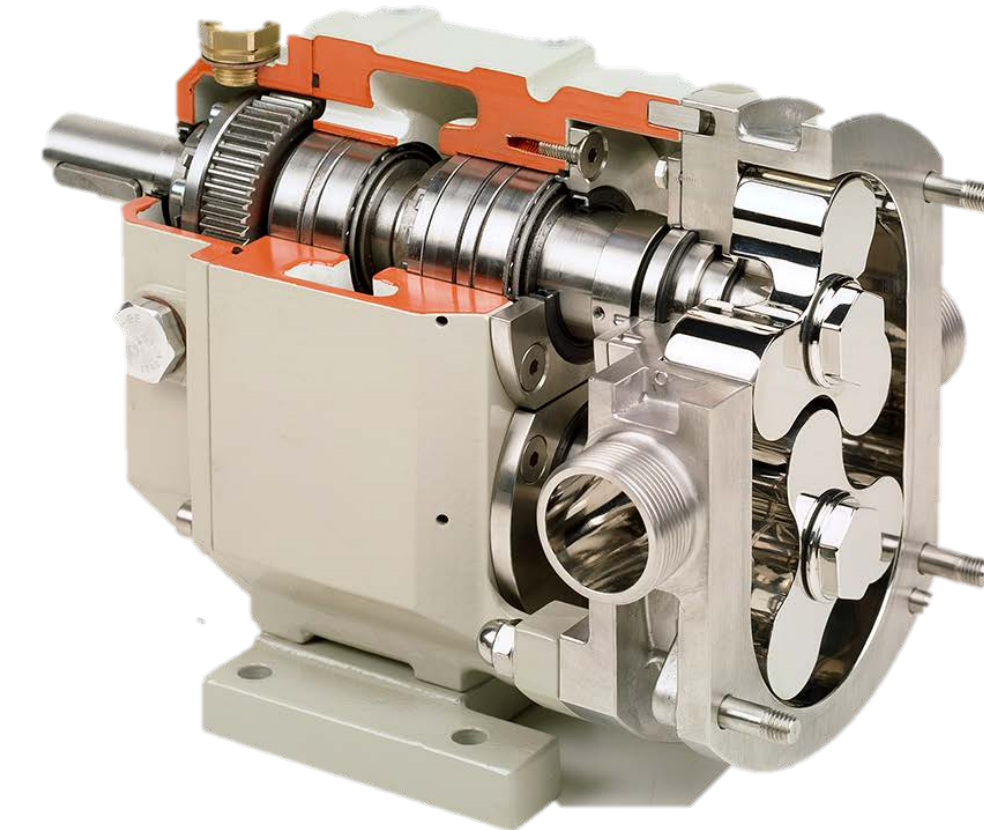

Intercambiadores



- Rápido y eficiente intercambio de energía entre fluidos (entre un 46% y un 90%)
- Disminución de la superficie de intercambio
 - Modular, en horizontal o vertical
 - Fácil limpieza

VER MÁS DE MBS





- Seguridad y fiabilidad
- Para sector agroalimentario, farma, cosmética y química
- Mejor relación calidad precio del mercado
- Cumple la normativa PED / CODAP

VER MÁS DE LAVEGGI

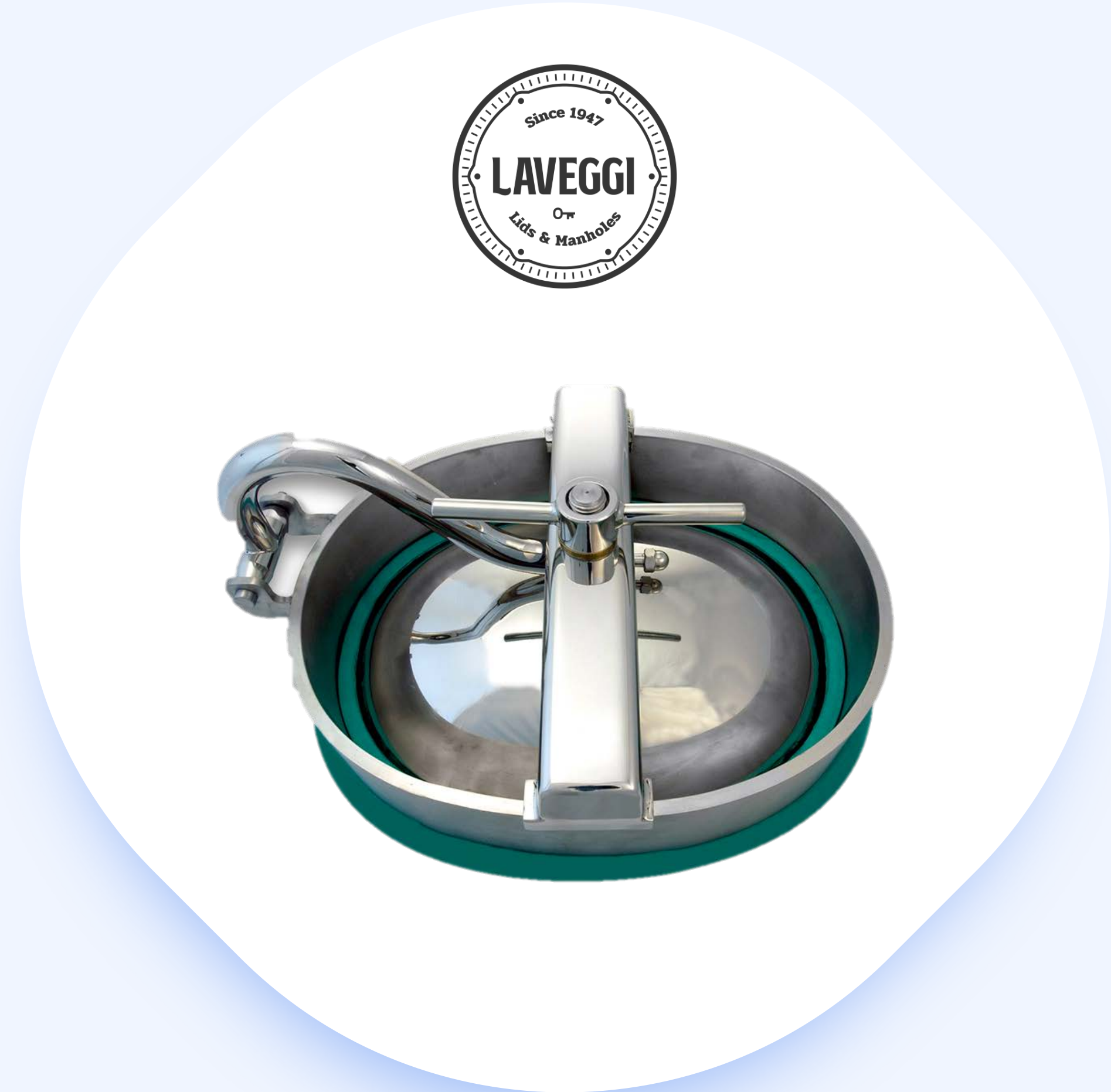



- Tecnología de bomba duradera
- Disponible versión eléctrica que reduce el consumo energético en hasta 5 veces
- Diseño sin sellos que elimina fugas y fallas

VER MÁS DE GRACO





- Tecnología puntera en agitación magnética
 - Gran eficiencia
 - Mezclado suave
- Diseño aséptico e innovador

VER MÁS DE
METENOVA



mete  nova





- Limpieza eficiente
- Fácil mantenimiento
- Diseño modular y personalizable
- Desde 0,5m hasta 14m de alcance

VER MÁS DE
BRECONCHERRY





- Mangueras flexibles fabricadas en Francia
- Diversos materiales de fabricación dependiendo del sector y necesidades
- Certificadas en 3A, ATEX, FDA y USP Class VI

VER MÁS DE
GECITECH



GECITECH
HOSES & FITTINGS



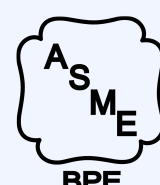

- Tubos para sector farma y semiconductores
- Certificado ASME-BPE
- Posibilidad de electro-pulido con rugosidades de hasta $Ra \leq 0,13 \mu m$

VER MÁS DE
DOCKWEILER



D-CKWEILER
connecting flow to purity



ACL Advanced Couplings Limited



- Sistemas de conexión de tubos en imperial, ISO, DIN y SMS
- Abrazaderas (estándares y de seguridad), casquillos, juntas, adaptadores, espigas, rácores...
- Comprueba las medidas en nuestro catálogo ACL

VER MÁS DE
ADVANCED COUPLINGS





- Enrollamangueras fabricadas en Europa
 - Ahorro de tiempo y dinero
- Mayor seguridad y eficiencia en el trabajo
- Incremento de la vida útil de la manguera

VER MÁS DE RAMEX



HR 3500

 1/4"
5/16"
3/8"
1/2"
0-200 bar



Máx. long.
en 1/2"
35m



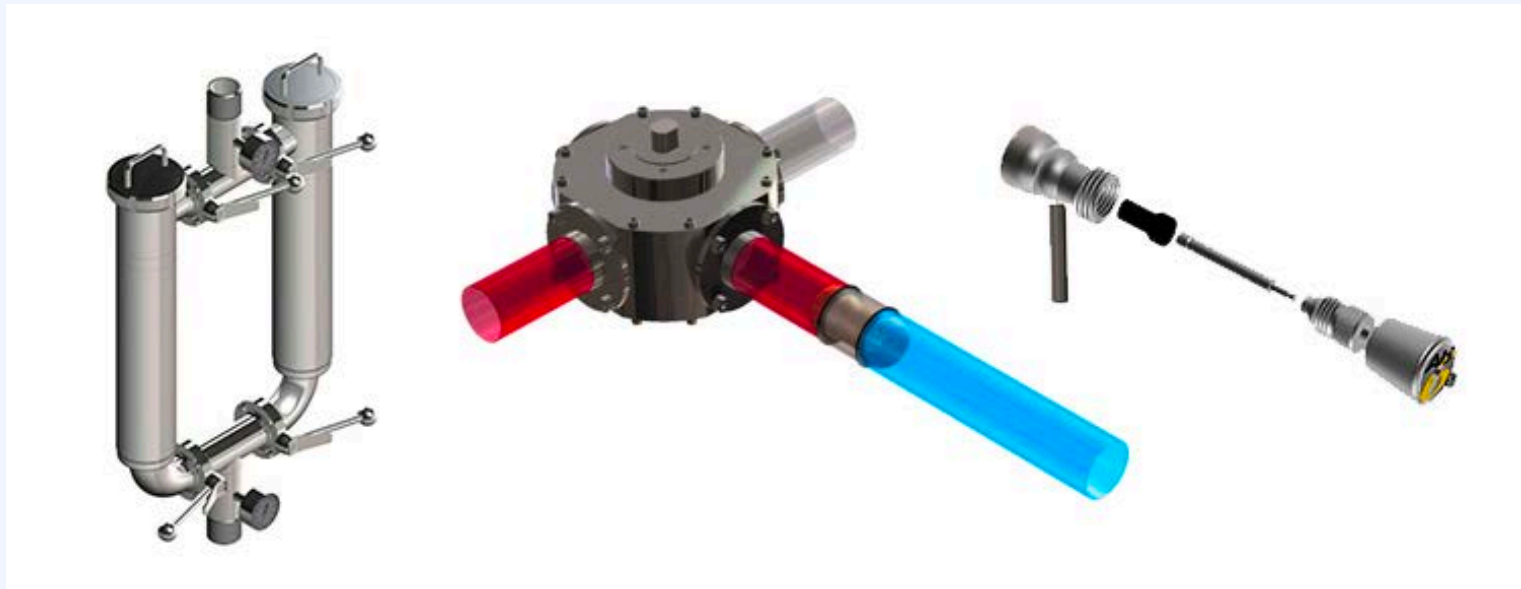

- Equipos de fabricación francesa
- Sistemas de recuperación de producto por torpedo o PIG
 - Filtros de perfil triangular
- Sacamuestras asépticos, válvulas de venteo y seguridad

VER MÁS DE AB6



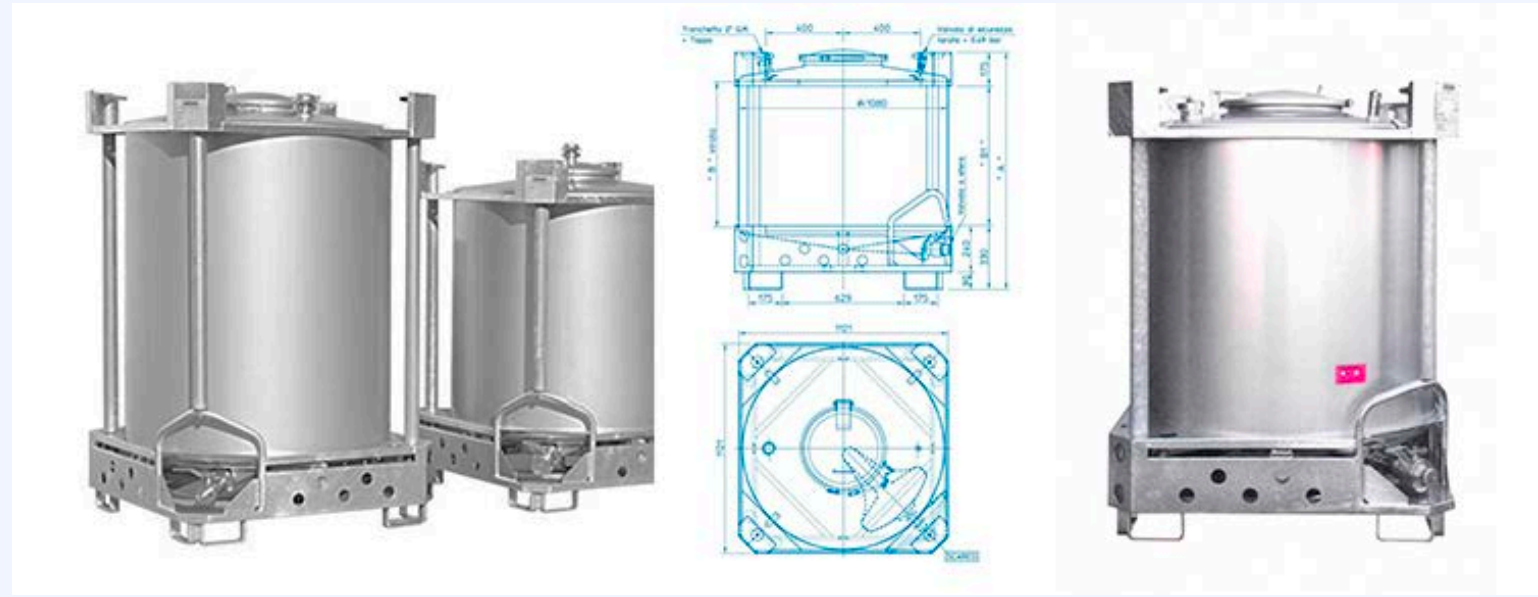

- Más de 100 años de experiencia en sistemas de almacenamiento
- Contenedores industriales para líquidos, sólidos y polvos
- Contenedores con opción de certificación ADR

VER MÁS DE AZZINI





Certificado

3.1

EN 10204

- Idóneas para usar en tanques, cisternas, depósitos y recipientes a presión
- Con diferentes tipos de conexión
- Cristal prensado mecánicamente
- Mirilla irrompible Viewline

[VER MÁS DE NORIS](#)

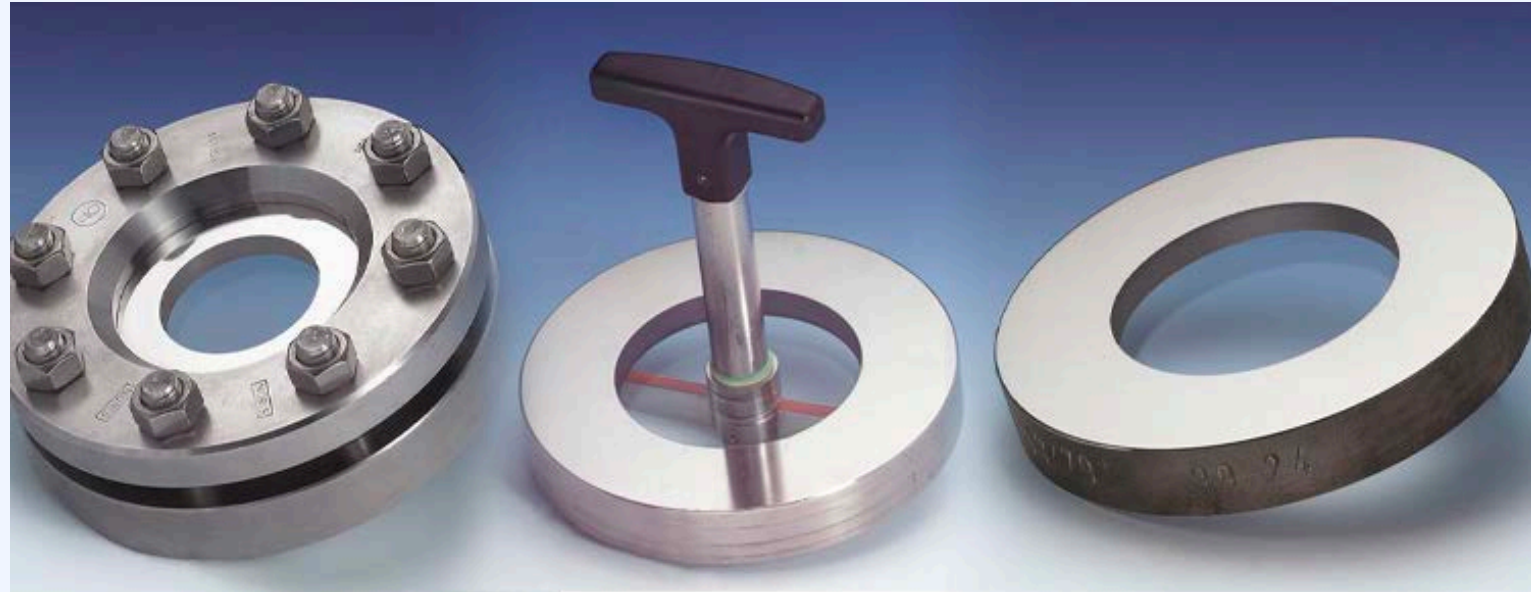
Certificado

3.1

EN 10204

- Mirillas de cristal fundido en anillo de acero
- Aplicaciones para las industrias química, farmacéutica y alimentaria
- Modelos que soportan altas presiones y vacío

VER MÁS DE METAGLAS



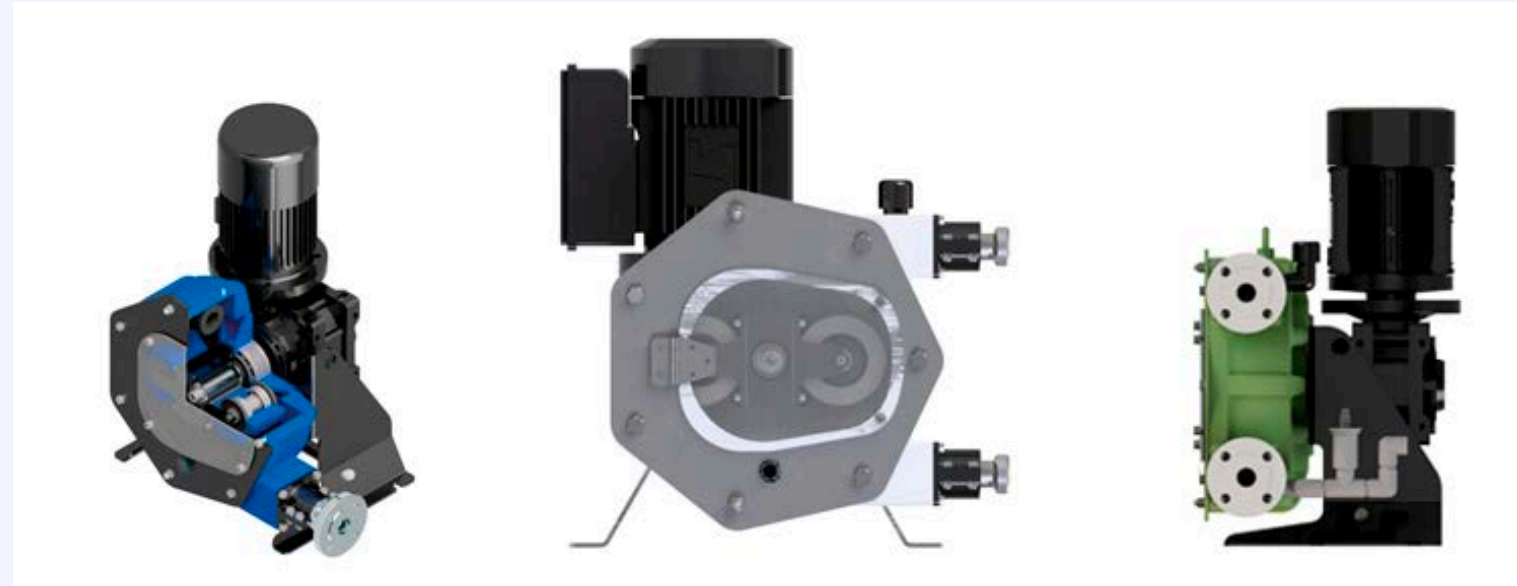

- Bombas peristálticas de gran precisión
 - Máxima resistencia a la abrasión
 - Sin válvulas ni cierres mecánicos
- Versiones alimentaria, industrial y química

VER MÁS DE
PERIBEST

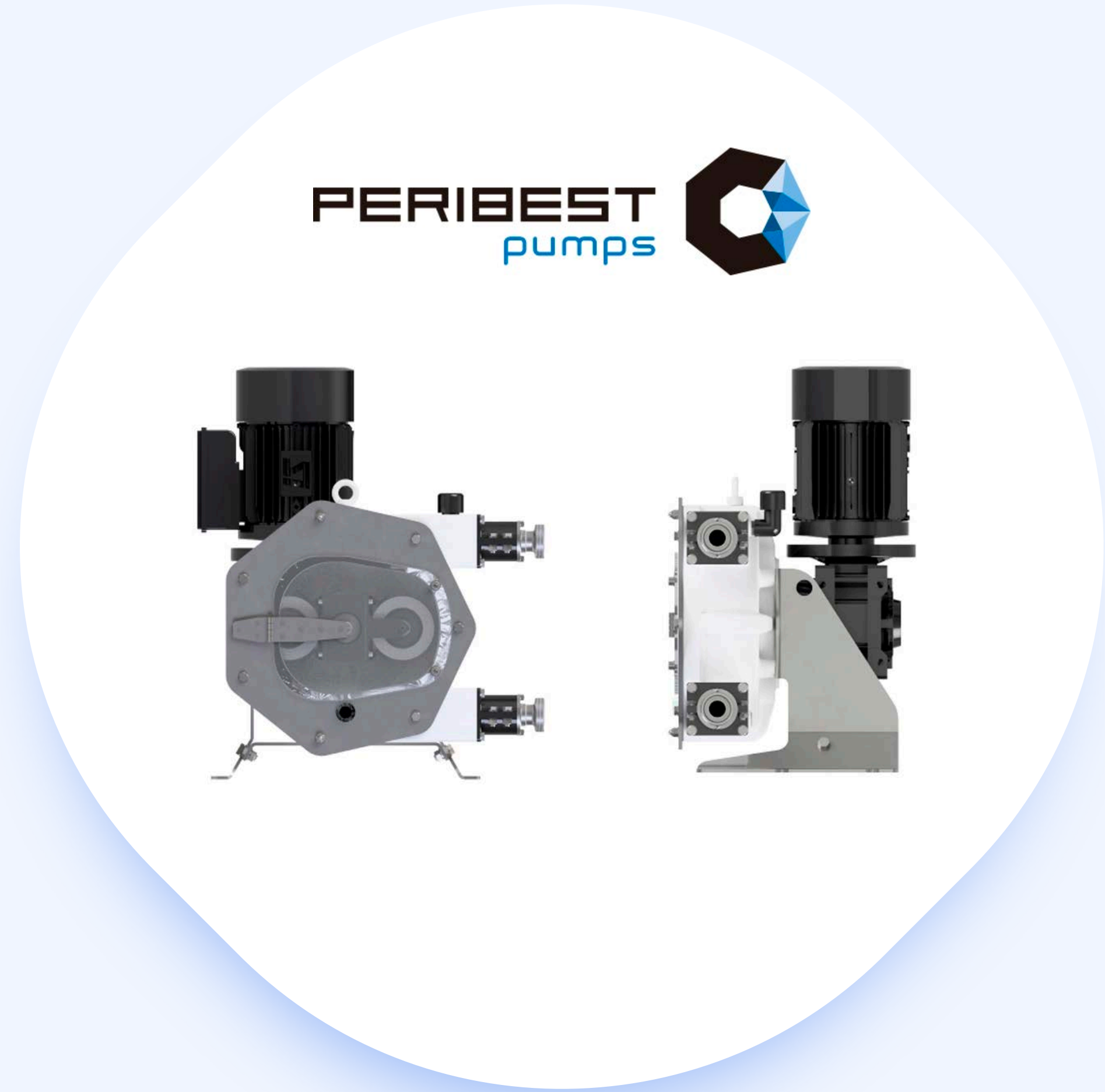



- Bombas magnéticas de arrastre
- Utilizadas en procesos químicos
- Para bombeos libres de fugas, bajo mantenimiento y uso continuado

VER MÁS DE
M PUMPS





- Válvulas de esfera sanitarias de producción europea
- De dos y tres vías, de aguja, ejecuciones especiales.
- Adaptables a cualquier necesidad y sector industrial
- Accionamiento manual y automatizado

VER MÁS DE 4G





- Fabricante alemán especializado en sensores
- Medición de temperatura, presión, nivel, conductividad y turbidez facilitando la automatización

VER MÁS DE SELI





¿Seguimos en contacto?

Correo electrónico

ventas@quilinox.com
bombas@quilinox.com



Visítanos en nuestra sede

C/ Louis Pasteur, 4
Parque Tecnológico
Paterna (Valencia)



Trainings a petición

Impartimos formación
en tu empresa de
nuestros productos

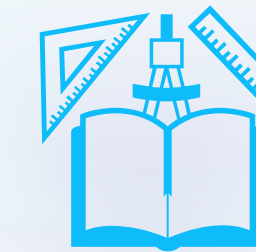

Nuestra Web

www.quilinox.com

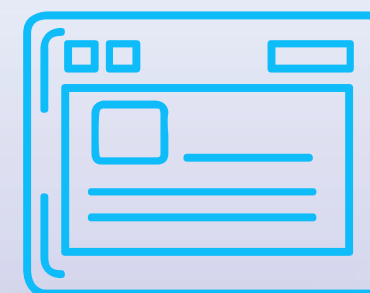

Teléfono

(+34) 902 304 316
De 9h a 18h Lunes a jueves
De 9h a 15h los viernes



Tu delegado comercial

[Encuétralo en
nuestra web](#)



Muchas gracias