



Bombas Autoaspirantes

Serie A

Diseño estándar

Bombas autoaspirantes concebidas para funcionar con líquidos que contienen gas, que forman espuma o con la tubería de aspiración llena sólo parcialmente. Los materiales y el tipo de construcción de desmontaje rápido, las hacen particularmente adaptadas a cualquier clase de trabajo.

Deben ser rellenadas con líquido sólo en la primera puesta en marcha, en los siguientes arranques debe cebarse sola, incluso si el tubo de aspiración está vacío.

A 2I - A3I : Bombas de ejecución monobloc con la turbina directamente montada sobre el eje del motor eléctrico. La tapa frontal puede extraerse aflojando tres pomos, sin desmontar ni la tubería de aspiración ni la de impulsión.

A 4I - A 5I - A 66 - A 8I: Bombas de ejecución monobloc con motor independiente tipo IEC y junta elástica de arrastre. Puede inspeccionarse sin intervenir en las tuberías de aspiración e impulsión, desmontado la tapa frontal.

Realizadas completamente en acero inoxidable CF-8M 1.4408/ AISI 316.

Fundiciones realizadas a la cera perdida.

Tratamiento de pulido electroquímico.

Caudales hasta 50 m³/h con presiones máximas de 35 m.c.l. (a 50 Hz).

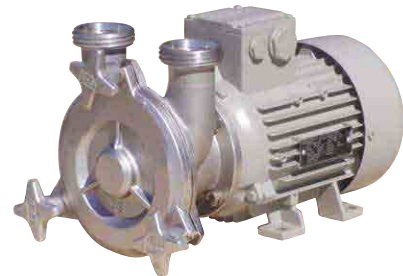

Bomba A 2I - A3I



Bomba A 4I - A 5I



Bomba A 4I - A 5I carenada

Ejecuciones cierre mecánico:

Cierres mecánicos unificados EN 12756, ISO 3069.
Cierre mecánico simple interno
Cierre mecánico simple externo

Materiales de las juntas (certificadas FDA):

EPDM
Fluorado
P.T.F.E. (Fep)

Conexiones para las bocas de unión:

DIN - SMS - IDF - BS/RJT - DS - CLAMP y bridas EN 1092-1 PN16 las adaptan a todas las normativas internacionales.

Aplicaciones

Bombas adaptadas al transporte de líquidos varios (zumos, leche, suero, jarabes, aceites, vinos y licores, productos químicos y farmacéuticos).

DIAGRAMA GENERAL A 50 Hz



DIAGRAMA GENERAL 60 Hz



DIMENSIONES

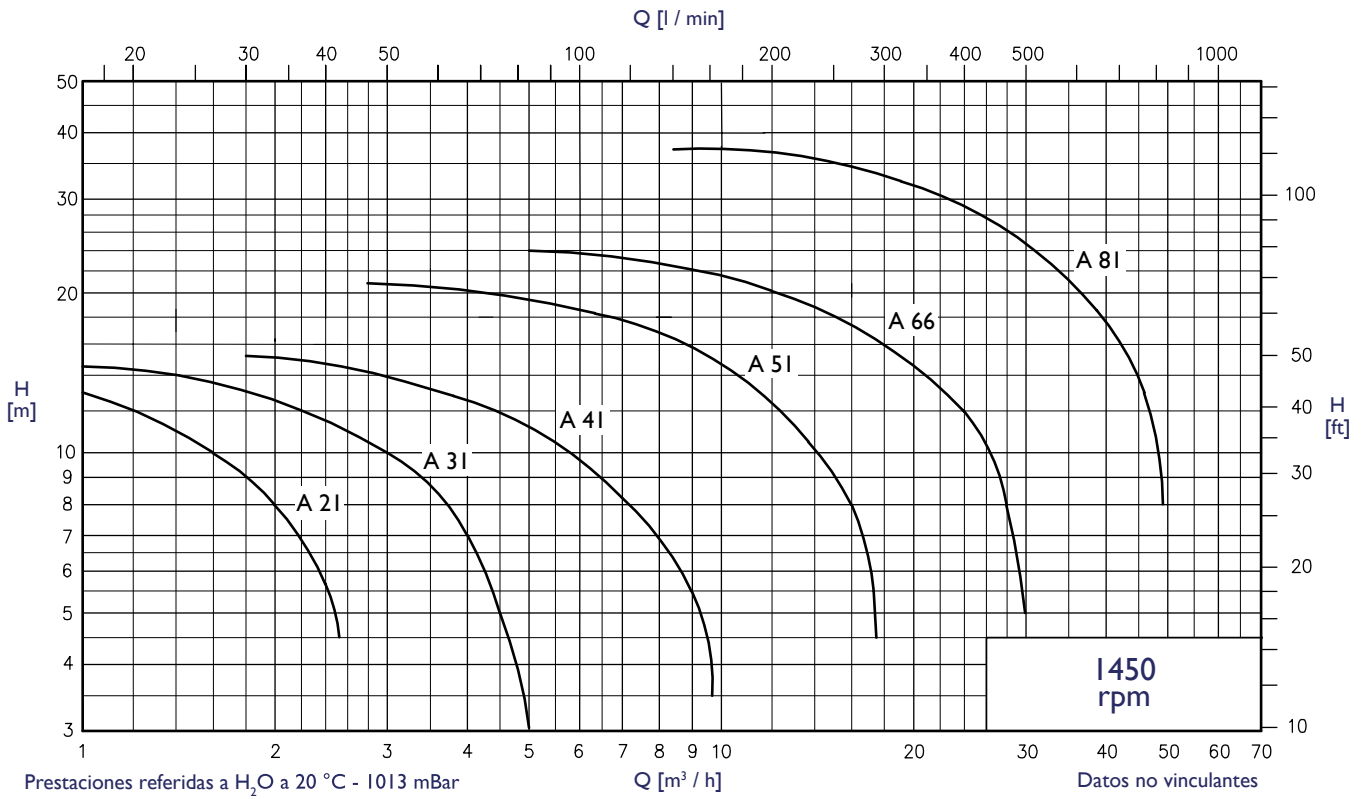
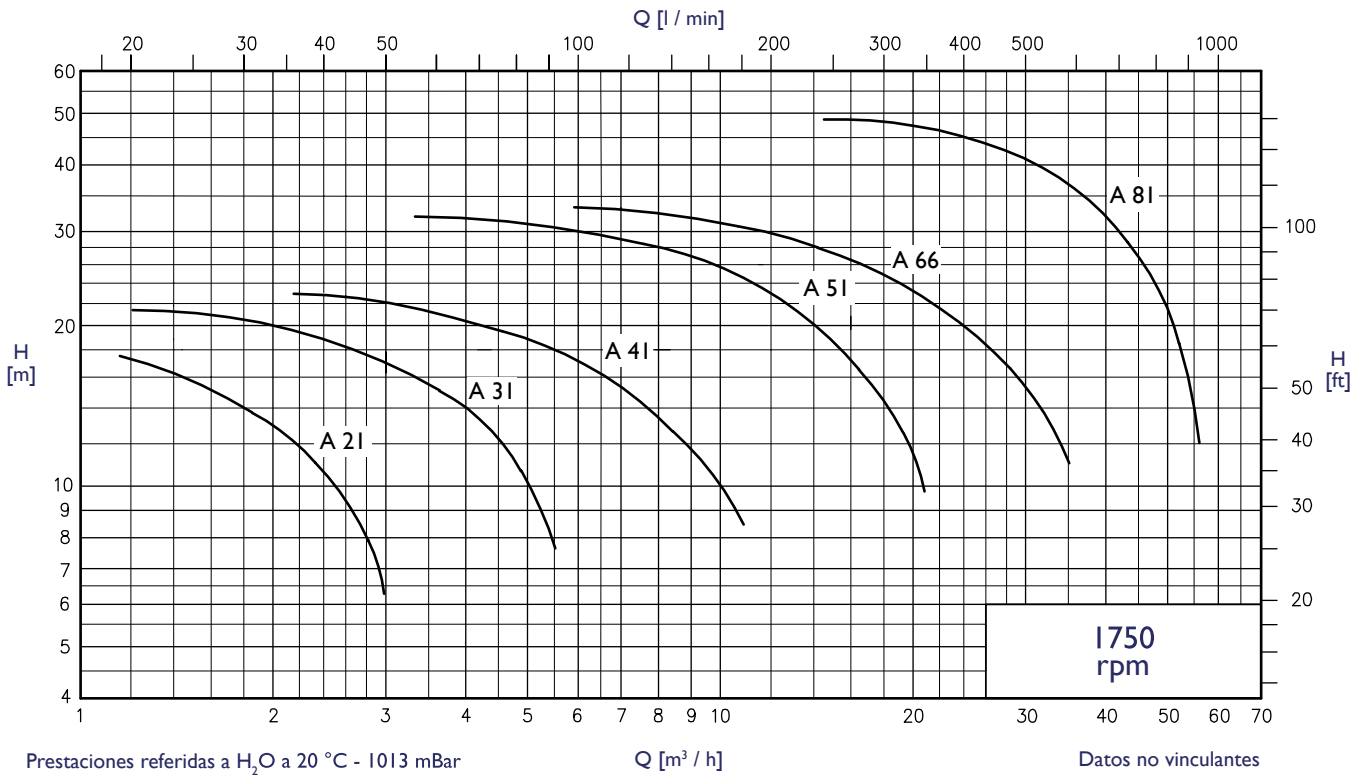
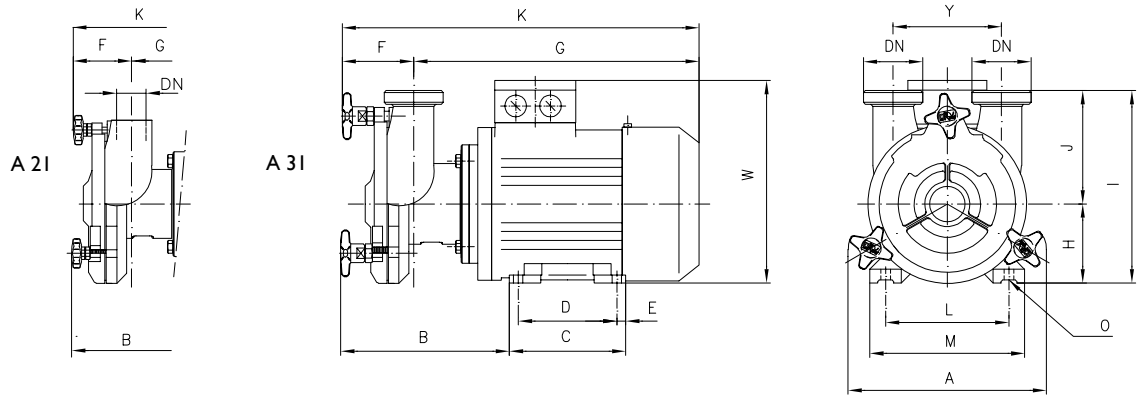

Cotas aproximadas - DN = Rosca GAS para la A 21
Rosca macho DIN - I 1851 para la A 31

Bomba tipo	1450 rpm.	kW	DN	A	B	C	D	E	F	G	K	H	J	I	Y	L	M	O	P	Q	W
A 21	1450 rpm.	0,37	3/4"G	170	149	106	90	8	62	268	330	71	84	155	80	112	132	7	-	-	192
		0,55	3/4"G	170	152	118	100	9	62	286,5	348,5	80	84	164	80	125	150	9	-	-	210
A 31	1450 rpm.	0,55	32	203	175	118	100	9	75	295,5	370,5	80	117	197	110	125	150	9	-	-	210
		0,75	32	203	175	118	100	9	75	295,5	370,5	80	117	197	110	125	150	9	-	-	210

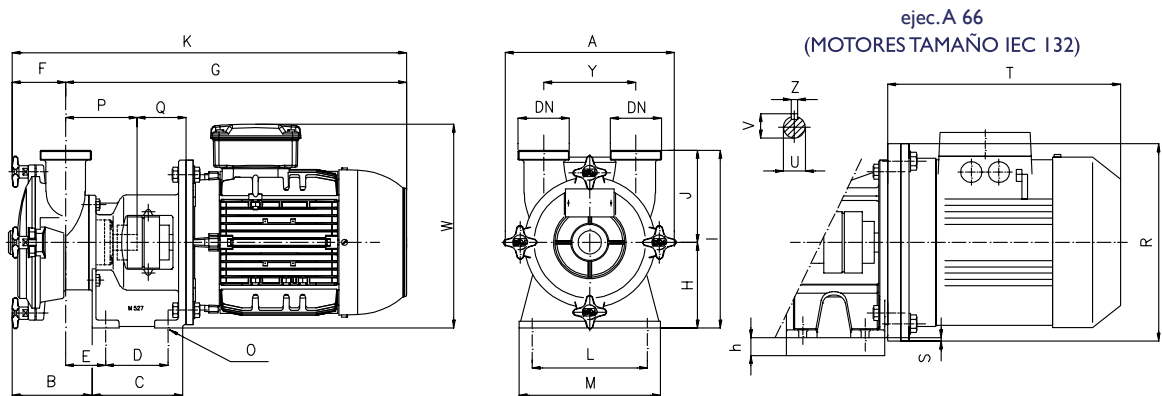

Cotas aproximadas - DN = Rosca macho DIN - I 1851 - ejec. con motor estándar IEC-EN
(*) Soporte preparado para acoplamiento motor

Bomba tipo	1450 rpm	kW	DN	A	B	C	D	E	F	G	K	H	h	J	I	Y	L	M	O	P	Q	R	S	T	U	V	W	Z	PAM (*)
A 41	1450 rpm	1,1	40	250	116	132	89	53,5	79	452	531	122	-	120	242	120	135	175	12	117	54	-	-	-	20	22,5	272	6	90
		1,5	40	250	116	132	89	53,5	79	452	531	122	-	120	242	120	135	175	12	117	54	-	-	-	20	22,5	272	6	90
A 51	1450 rpm	2,2	50	273	127	138	95	59,5	88	499	587	130	-	140	270	140	175	215	12	119	64	-	-	-	20	22,5	290	6	100
		4	50	273	127	138	95	59,5	88	521	609	130	-	140	270	140	175	215	12	119	64	-	-	-	20	22,5	284	6	112
A 66	1450 rpm	4	65	307	182	150	95	74	133	540	673	145	-	185	330	180	190	230	12	137	65	-	-	-	25	28	299	8	112
		5,5	65	307	182	150	95	74	133	600	732	145	15	185	330	180	190	230	12	137	65	300	5	393	25	28	299	8	132

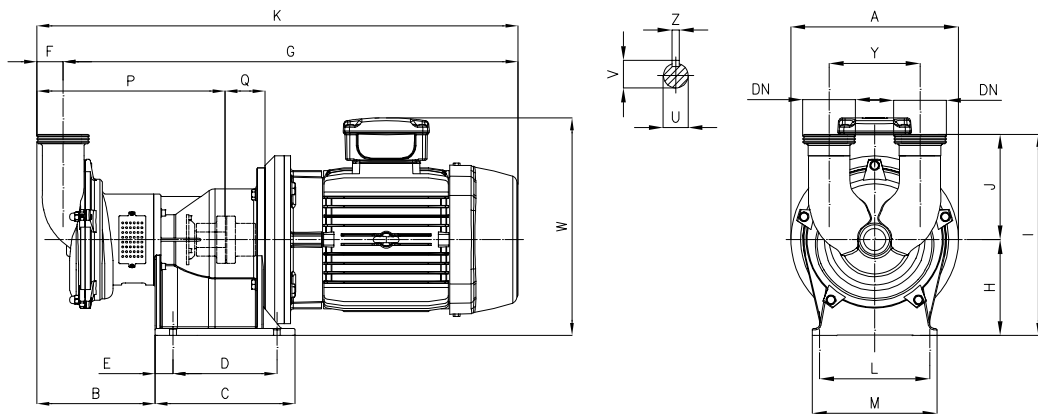

Cotas aproximadas - DN = Rosca macho DIN-I1851 - ejec. con motor estándar IEC-EN
(*) Soporte preparado para acoplamiento motor

Bomba tipo	1450 rpm	kW	DN	A	B	C	D	E	F	G	K	H	J	I	Y	L	M	O	P	Q	U	V	W	Z	PAM (*)
A 81	1450 rpm	9,2	80	326	247	292	214	233	55	833	888	200	220	420	190	230	260	14	339	83	32	35	406,5	10	132
		11	80	350	247	292	214	233	55	994	1049	200	220	420	190	230	260	14	339	123	32	35	464	10	160
		15	80	350	247	292	214	233	55	994	1049	200	220	420	190	230	260	14	339	123	32	35	464	10	160

DIMENSIONES - EJEC. CARENADA

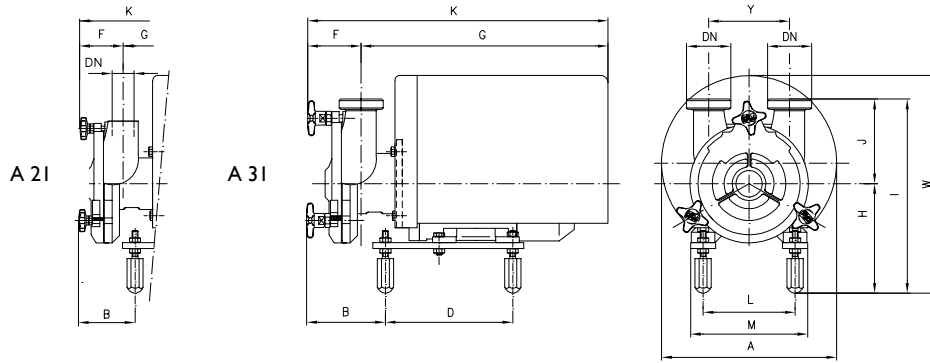

Cotas aproximadas - DN = Rosca GAS para la A 21
Rosca macho DIN-11851 para la A 31

Bomba tipo	1450 rpm	kW	DN	A	B	C	D	E	F	G	K	H	J	I	Y	L	M	O	P	Q	W
A 21	0,55	3/4"G	238	88	-	173	-	62	336	398	153	85	238	80	125	150	-	-	-	-	301
A 31	0,55	32	238	111	-	173	-	75	334	409	153	117	270	110	125	150	-	-	-	-	301
	0,75	32	238	111	-	173	-	75	334	409	153	117	270	110	125	150	-	-	-	-	301

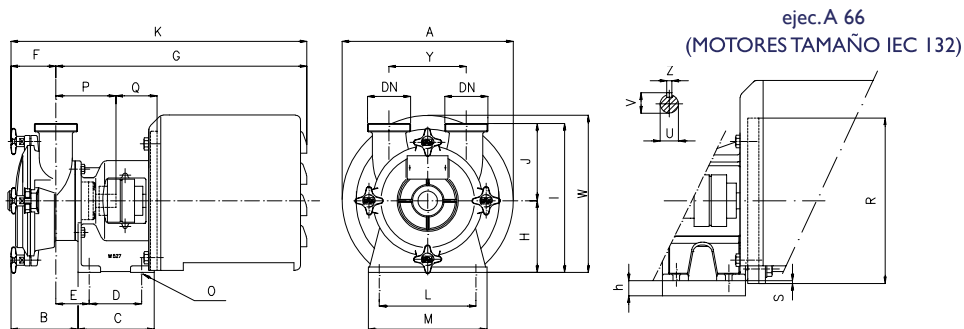

Cotas aproximadas - DN = Rosca macho DIN-11851 - ejec. con motor estándar IEC-EN
(*) Soporte preparado para acoplamiento motor

Bomba tipo	1450 rpm	kW	DN	A	B	C	D	E	F	G	K	H	h	J	I	Y	L	M	O	P	Q	R	S	U	V	W	Z	PAM (*)
A 41	1,1	40	297	116	132	89	53,5	79	549	631	122	-	120	242	120	135	175	12	117	51	-	-	20	22,5	313	6	90	
	1,5	40	297	116	132	89	53,5	79	549	631	122	-	120	242	120	135	175	12	117	51	-	-	20	22,5	313	6	90	
A 51	2,2	50	333	127	138	95	59,5	88	607	704	130	-	140	270	140	175	215	12	119	61	-	-	20	22,5	337	6	100	
	4	50	333	127	138	95	59,5	88	607	704	130	-	140	270	140	175	215	12	119	61	-	-	20	22,5	337	6	112	
A 66	4	65	369	182	150	95	74	133	667	800	145	-	185	330	180	190	230	12	137	62	-	-	25	28	360	8	112	
	5,5	65	369	182	150	95	74	133	667	800	145	15	185	330	180	190	230	12	137	62	300	5	25	28	360	8	132	

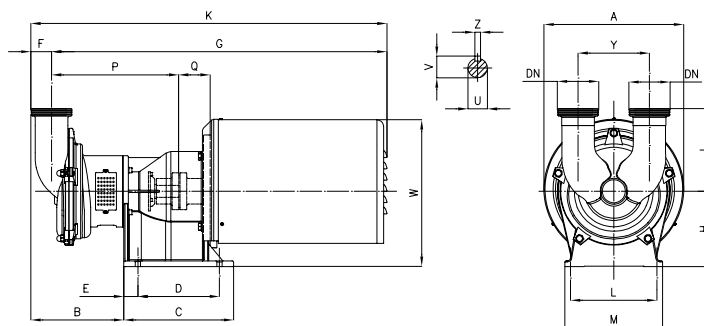

Cotas aproximadas - DN = Rosca macho DIN-11851 - ejec. con motor estándar IEC-EN
(*) Soporte preparado para acoplamiento motor

Bomba tipo	1450 rpm	kW	DN	A	B	C	D	E	F	G	K	H	J	I	Y	L	M	O	P	Q	U	V	W	Z	PAM (*)
A 81	9,2	80	432	247	292	214	233	55	1036	1090	200	220	420	190	230	260	14	339	83	32	35	434	10	132	
	11	80	432	247	292	214	233	55	1036	1090	200	220	420	190	230	260	14	339	123	32	35	475	10	160	
	15	80	432	247	292	214	233	55	1036	1090	200	220	420	190	230	260	14	339	123	32	35	475	10	160	